EDITAL DE PREGÃO PRESENCIAL Nº 003/2023

PROCESSO LICITATÓRIO Nº 4544/2022

TIPO: MENOR PREÇO

PARTICIPAÇÃO EXCLUSIVA PARA ME E EPP

O **SERVIÇO AUTÔNOMO DE ÁGUA E ESGOTO - SAAE** de São Carlos (SP), pessoa jurídica de direito público interno, com sede na Avenida Getúlio Vargas, 1.500, Jardim São Paulo, São Carlos, SP, inscrito no CNPJ sob nº 45.359.973/0001-50, I.E. nº 637.271.909.116, torna público para conhecimento de todos os interessados que no dia e hora abaixo indicados, será realizada licitação na modalidade **PREGÃO PRESENCIAL**, do tipo **"MENOR PREÇO"**, que será regido pela Lei Federal nº 10.520/2002, pelo Decreto Municipal nº 99/2013, com aplicação subsidiária da Lei Federal nº 8.666/1993 e suas alterações, Lei Complementar nº 123/2006 e suas alterações, e, no que couber, pelo Decreto Federal nº 8.538/2015, além das demais disposições legais aplicáveis e pelas condições estabelecidas no presente edital e seus anexos.

Os trabalhos serão conduzidos pelo pregoeiro, com assessoramento da equipe de apoio, conforme designação da Portaria SAAE nº 017/2022.

OBJETO: Contratação de empresa especializada para fornecimento de material e mão de obra para a substituição de estrutura de entrada de energia da Estação de Tratamento de Esgoto – ETE Monjolinho e, atualização do padrão para atender as normas técnicas da CPFL (EMCF-ESC-Chaves faça em fim de linha), conforme GED 15994 DES.6.5, folhas 11-14, em conformidade com o Edital e seus Anexos.

FINALIDADE: Correção do desgaste físico e acelerado promovido pelos gases gerados no tratamento de esgoto, bem como a necessidade atualização de padrão de instalação da estrutura de entrada de energia da ETE Monjolinho.

SETOR REQUISITANTE: Setor de Operação da ETE – SOETE, subordinado à Gerência de Operação e Tratamento de Água e Esgoto - GOTAE, o qual estabeleceu as especificações do objeto constantes no Anexo I.

DATA E HORÁRIO: No dia **08/02/2023**, às **09 horas** terá início o credenciamento dos participantes e, ato contínuo, será aberta a sessão pública com a entrega dos envelopes Proposta de Preços e Documentos de Habilitação, bem como da declaração de atendimento aos requisitos de habilitação e declaração de Microempresa ou Empresa de Pequeno Porte, se for o caso.

Visando a segurança de todos os servidores e licitantes, será obrigatório o uso de máscara durante a permanência dos licitantes na Autarquia.

LOCAL: Sede administrativa do Serviço Autônomo de Água e Esgoto, situada na Avenida Getúlio Vargas, nº 1500, Jd. São Paulo, São Carlos, SP, entrada pela lateral, Rua José Casale.

REFERÊNCIA DE TEMPO: Para todas as referências de tempo será considerado o horário de Brasília - DF.

INTEGRAM O PRESENTE EDITAL OS SEGUINTE ANEXOS:

ANEXO I – Termo de Referência;

ANEXO II – Modelo de Procuração para Credenciamento;

ANEXO III – Modelo de Declaração de pleno atendimento aos requisitos de habilitação e inexistência de fato impeditivos à participação;

ANEXO IV – Modelo de Declaração de Microempresa ou Empresa de Pequeno Porte;

ANEXO V – Modelo de Proposta de Preços;

ANEXO VI – Modelo de Atestado de Visita Técnica;

ANEXO VII – Modelo de Declaração de Adequação ao Artigo 7º - Inciso XXXIII da Constituição Federal;

ANEXO VIII – Modelo de Declaração Referente aos Requisitos do item 6.1.5 alínea "b";

ANEXO IX – Termo de Ciência e Notificação.

1. DO TIPO DO PREGÃO:

1.1. O Pregão Presencial será do tipo **MENOR PREÇO**.

2. DAS CONDIÇÕES DE PARTICIPAÇÃO: - EXCLUSIVO PARA ME/EPP -

2.1. Poderão participar desta licitação as **microempresas e empresas de pequeno porte** que se enquadrem nos ramos de atividades pertinentes à execução do objeto do presente certame, que atendam as condições exigidas neste edital e seus anexos, inclusive, quanto à documentação, sendo vedada a participação sob a forma de consórcio, **e satisfaçam as disposições contidas nos incisos I e II do art. 3º da Lei Complementar nº 123/2006 (EXCLUSIVO PARA ME/EPP).**

2.1.1. A participação nessas condições implica no reconhecimento de não se encontrar em nenhuma das situações previstas no parágrafo 4º do artigo 3º da Lei complementar 123/2006.

2.2. Estão impedidos de participar da presente licitação:

2.2.1. Os interessados suspensos do direito de licitar com a Administração Municipal de São Carlos (SP), no prazo e nas condições do impedimento;

2.2.2. Os interessados que tenham sido declarados inidôneos pela Administração Municipal, Estadual ou Federal, o que abrange a administração direta e indireta, as entidades com personalidade jurídica de direito privado sob o seu controle e as fundações por ela instituída e mantida, enquanto perdurarem os motivos determinantes da punição ou até que seja reabilitado perante a autoridade que aplicou a penalidade;

2.2.3. Os interessados que estão em regime de falência, dissolução, liquidação ou concurso de credores;

2.2.4. Empresas estrangeiras que não funcionam no país;

2.2.5. Empresas em forma de consórcios.

3. DO CREDENCIAMENTO:

3.1. Os licitantes interessados em participar do certame deverão comparecer ao local indicado do preâmbulo deste edital, na hora determinada, e deverão apresentar os documentos abaixo relacionados, **fora dos envelopes 1 e 2**, para proceder ao respectivo credenciamento:

3.1.1. Documento oficial de identificação com foto (original);

3.1.2. Cópia autenticada do **estatuto ou contrato social em vigor**, ou outro instrumento de registro comercial que comprove os poderes do administrador ou

proprietário da empresa a exercer direitos e assumir responsabilidades como representante da licitante, ou como agente outorgante, no caso de procuração;

3.1.3. Sendo procurador: instrumento de **procuração**, público ou particular, que lhe confira poderes específicos para elaborar proposta de preços, formular lances verbais, negociar os valores, interpor recursos e renunciar de sua interposição, e praticar todos os demais atos inerentes ao certame;

3.1.3.1. É facultada a utilização do Modelo de Procuração para Credenciamento constante do ANEXO II;

3.1.3.2. A procuração deverá ser entregue ao pregoeiro ou à equipe de apoio e ficará retida para ser juntada aos autos do processo licitatório.

3.2. O licitante que não contar com representante presente na sessão ou, ainda que presente, não puder praticar atos em seu nome por conta da apresentação de documentação defeituosa, desde que não possa ser sanada através de diligência imediata, ficará impedido de participar da fase de lances verbais, de negociar preços, de declarar a intenção de interpor ou de renunciar ao direito de interpor recurso, ficando mantido, portanto, o preço apresentado na proposta escrita, que há de ser considerada para efeito de ordenação das propostas e apuração do menor preço.

3.3. Será admitido apenas um representante para cada licitante credenciado, e o preposto poderá representar apenas um licitante.

4. DO MODO DE APRESENTAÇÃO DOS ENVELOPES, DA DECLARAÇÃO DE ATENDIMENTO AOS REQUISITOS DE HABILITAÇÃO E DA DECLARAÇÃO DE MICROEMPRESA OU EMPRESA DE PEQUENO PORTE:

4.1. A declaração de pleno atendimento aos requisitos de habilitação e inexistência de fato impeditivo à participação e a declaração de Microempresa ou Empresa de Pequeno Porte deverão ser apresentadas fora dos envelopes 1 e 2, elaboradas em conformidade com o ANEXO III e o ANEXO IV deste edital;

4.2. A proposta e os documentos para habilitação deverão ser apresentados, separadamente, em 02 (dois) envelopes opacos e lacrados, nos quais deverá estar identificado, externamente:

4.2.1. O número do envelope e descrição do conteúdo, sendo:

- **Envelope 1 - Proposta de Preços;**
- **Envelope 2 - Documentos de Habilitação;**

4.2.2. O nome do órgão licitador (SAAE São Carlos);

4.2.3. O número do Pregão e o número do Processo;

4.2.4. A Razão Social da Proponente.

4.3. As declarações apresentadas por todas as proponentes credenciadas, assim como o conteúdo dos envelopes 1, e também o conteúdo de todos os envelopes 2 abertos (sendo a licitante habilitada ou não) ficarão retidos e serão juntados aos autos do processo licitatório.

5. DO CONTEÚDO DO ENVELOPE 1 - PROPOSTA DE PREÇOS.

5.1. A Proposta de Preços (contida no Envelope 1) deverá ser única por proponente, apresentada em 01 (uma) via e **elaborada de acordo com o constante do ANEXO V - Modelo de Proposta**, redigida em língua portuguesa, salvo quantos às expressões

técnicas de uso corrente, devendo ser datada e assinada pelo representante legal da licitante ou pelo procurador.

5.1.1. A proposta não poderá apresentar rasuras, emendas, borrões, entrelinhas ou ressalvas, exceto no caso de correção, durante própria sessão pública, de erro meramente formal, e com autorização do pregoeiro.

5.2. NA PROPOSTA DEVERÁ CONSTAR:

5.2.1. Número do Pregão e do Processo;

5.2.2. Nome ou razão social do proponente, CNPJ, Inscrição Estadual, Inscrição Municipal, endereço completo, número de telefone e endereço eletrônico (e-mail);

5.2.3. Descrição e quantitativo do objeto licitado, em conformidade com as especificações constantes no ANEXO I;

5.2.4. Valor global da proposta, em expressão numérica e por extenso;

5.2.5. Prazo para execução dos serviços será de 10 (dez) dias, contados a partir da emissão da Ordem de Serviço/Pedido de Compras, podendo ter a sua duração prorrogada com as justificativas e limites legais.

5.2.6. Garantia: Os materiais deverão ter garantia contra eventuais defeitos de, no mínimo, 12 (doze) meses, contados a partir do recebimento pelo SAAE, ou o prazo de garantia estipulado pelo fabricante, em conformidade com o Código de Defesa do Consumidor; se este for maior.

5.2.7. A instalação será de responsabilidade e realizada por preposto/técnico da empresa Contratada, que efetuará os testes de conformidade e verificação final do equipamento.

5.2.8. Prazo de validade da proposta, que não poderá ser inferior a **60 (sessenta) dias** contados da data de sua apresentação;

5.2.9. Condições de pagamento, em conformidade com o item 13 deste edital;

5.2.10. Dados relativos à conta corrente no nome do licitante, cadastrada em seu CNPJ: banco, agência e número da conta;

5.2.11. Dados do representante legal que assinará o contrato ou retirará o instrumento equivalente se a proponente for vencedora: nome, número do CPF e RG.

5.3. Para participação do lote, é obrigatória a oferta de preços para **todos os itens** e quantidade total do respectivo lote, sob pena de desclassificação.

5.4. Os preços deverão ser cotados em moeda corrente nacional.

5.4.1. Excepcionalmente nos casos em que o valor unitário for inferior a um real, poderão ser aceitas propostas com 04 (quatro) casas decimais.

5.5. No caso de discordância entre os preços unitários e totais, prevalecerá a soma dos unitários.

5.6. Deverá constar oferta firme e precisa, sem alternativas de preços ou qualquer outra condição que induza o julgamento a ter mais de um resultado.

5.7. Nos preços propostos deverão estar inclusos todos os custos e despesas, tais como, e sem se limitar a: custos diretos e indiretos, tributos incidentes, despesas administrativas, materiais, serviços, encargos sociais, trabalhistas, cursos de reciclagem, seguro de vida, uniforme e equipamentos, BDI-Benefício de Despesas Indiretas, entre outros que a licitante ofereça; seguros, frete, embalagens, carga/descarga, instalação, lucros, despesas,

acessórios e encargos, inclusive tributários, incidente sobre a proposta, quando não incorporados ao preço oferecido e outros necessários ao cumprimento integral do objeto deste edital e seus anexos.

5.7.1. O Município é considerado consumidor final, sendo que o licitante deverá obedecer ao fixado no art. 155, §2º, VII, da Constituição Federal de 1988.

5.7.2. O valor contratado não sofrerá reajustes, exceto em caso de haver prorrogação do prazo inicialmente pactuado, e desde que, ultrapasse 12 (doze) meses, o valor do contrato/instrumento equivalente poderá ser reajustado através do IPCA/IBGE vigente, ou, no caso de sua extinção, pelo seu substituto legal, após prévia autorização.

5.8. Para elaboração da proposta, é facultada realização de visita técnica aos locais onde serão realizados os serviços, com a finalidade de tomar conhecimento das instalações, aparelhamento e demais condições preexistentes dos mesmos; cuja intenção da visita deverá ser comunicada ao **Setor de Operação da ETE Monjolinho - SOETE**, para agendamento, pelos telefones: (16) 3501-1304 / 3501-1288, das 8h às 11h e das 13h às 17h, nos dias úteis, ou pelo e-mail: soete@saaesaocarlos.com.br.

5.8.1. A visita, se realizada, deverá ser feita por profissional designado pela empresa interessada, por meio de credencial específica, a ser apresentada por ocasião da visita;

5.8.2. Se realizada visita, o representante da empresa interessada receberá o Atestado de Visita Técnica devidamente assinado, conforme modelo do ANEXO VI;

5.8.3. A não realização da visita técnica não ensejará a inabilitação; mas implicará no reconhecimento de todos os serviços a serem executados, de todas as condições e eventuais dificuldades para sua realização, não cabendo posteriormente o direito a qualquer reclamação, alegações de desconhecimento, erros, omissões ou discrepância com relação às peças que compõem o edital.

5.9. É de inteira responsabilidade do licitante o preço apresentado, salvo se no momento da abertura da proposta for alegado erro, e aceito pelo pregoeiro, será registrado em ata, devendo o item, assim como todo o lote, ser desconsiderado da proposta.

5.10. Serão desclassificadas as propostas que conflitem com as normas deste edital ou da legislação em vigor.

5.11. Igualmente serão desclassificadas as propostas que:

5.11.1. Sejam incompletas, omissas, ou que não contenham informações suficientes que permitam a perfeita especificação do objeto licitado;

5.11.2. Apresentarem irregularidades, ou defeitos capazes de dificultar o julgamento;

5.11.3. Contenham qualquer limitação ou condição substancialmente contrastante com o presente edital, ou, manifestamente inexequível, por decisão do pregoeiro.

5.12. A apresentação da proposta implicará na plena aceitação, por parte do licitante, das condições estabelecidas neste edital e seus anexos.

6. DO CONTEÚDO DO ENVELOPE 2 - DOCUMENTOS DE HABILITAÇÃO:

6.1. Para que o licitante seja considerado habilitado, deverá apresentar o envelope 2 contendo a seguinte documentação:

6.1.1. Habilitação Jurídica

a) Registro comercial, no caso de empresa individual;

- b)** Ato constitutivo, estatuto ou contrato social em vigor, ou seja, o contrato de constituição, com todas as alterações ou a sua consolidação, devidamente registrado na Junta Comercial, em se tratando de sociedades comerciais;
- c)** Documentos de eleição dos atuais administradores, tratando-se de sociedades por ações, acompanhados da documentação mencionada na alínea "b", deste subitem;
- d)** Inscrição do ato constitutivo, no caso de sociedades civis, acompanhada de prova de diretoria em exercício;
- e)** Decreto de autorização e ato de registro ou autorização para funcionamento expedido pelo órgão competente, tratando-se de empresa ou sociedade estrangeira em funcionamento no país, quando a atividade assim o exigir;
- f)** Comprovação de enquadramento como Microempresa ou Empresa de Pequeno Porte:
 - f.1)** Quando optante pelo Simples Nacional: comprovante da opção pelo Simples obtido no site da Secretaria da Receita Federal;
 - f.2)** Quando não optante pelo Simples Nacional: declaração de Imposto de Renda ou Balanço Patrimonial e Demonstração do resultado do exercício-DRE, ou ainda registro do Estatuto ou Ato Constitutivo na Junta Comercial, comprovando ter receita bruta dentro dos limites estabelecidos nos incisos I e II do art. 3º da Lei Complementar nº 123/06, ou ainda comprovante da Junta Comercial, ou ainda certidão expedida pela Junta Comercial.

6.1.2. Regularidade Fiscal e Trabalhista:

- a)** Prova de inscrição no Cadastro Nacional de Pessoas Jurídicas (CNPJ);
- b)** Prova de inscrição no Cadastro de Contribuintes Estadual ou Municipal, relativo ao domicílio ou sede do licitante, pertinente ao seu ramo de atividade e compatível com o objeto contratual;
- c)** Prova de Regularidade para com a Fazenda Federal e Prova de Regularidade Relativa à Seguridade Social mediante apresentação de: Certidão Negativa de Débitos Relativos a Tributos Federais e à Dívida Ativa da União, ou certidão positiva com efeitos de negativa, expedida pela Secretaria da Receita Federal e Procuradoria-Geral da Fazenda Nacional, com validade na data da apresentação, referente a tributos mobiliários, na forma da Lei;
- d)** Prova de Regularidade para com a Fazenda Estadual: Certidão Negativa de Débitos, ou certidão positiva com efeitos de negativa, com validade na data da apresentação, referente a tributos mobiliários, na forma da Lei;
- e)** Prova de Regularidade para com a Fazenda Municipal: Certidão Negativa de Débitos, ou certidão positiva com efeitos de negativa, do domicílio ou sede do concorrente, ou outra equivalente, com validade na data da apresentação, referente a tributos mobiliários, na forma da Lei;
- f)** Prova de regularidade relativa ao FGTS - (CRF) - Fundo de Garantia por Tempo de Serviço, com validade na data da apresentação;
- g)** Prova de inexistência de débitos inadimplidos perante a Justiça do Trabalho, mediante apresentação de Certidão Negativa de Débitos Trabalhistas, ou certidão positiva com efeitos de negativa, em nome do licitante, com validade na data de apresentação, na forma da Lei.

6.1.3. Qualificação Econômico-Financeira:

a) Certidão Negativa de Falência, expedida pelo distribuidor da sede da pessoa jurídica, com data de expedição não superior a 90 (noventa) dias da data da abertura da licitação. Caso conste no documento a data de validade, esta prevalecerá.

a1) Em caso de Recuperação Judicial, deverá ser apresentado o Plano de Recuperação já homologado pelo Juízo competente e em pleno vigor;

a2) A certidão do distribuidor que contiver a observação "Esta certidão só tem validade no seu original" também será aceita nas formas indicadas no item 6.8.2 do edital.

6.1.4. Qualificação Técnica:

a) Prova de Registro ou Inscrição na entidade profissional competente, da empresa concorrente;

b) Atestado(s) fornecido(s) por pessoa jurídica de direito público ou privado de desempenho anterior, em nome da licitante, que comprove a capacidade para execução do objeto desta licitação, podendo tal comprovação ser efetuada por 01 (um) ou mais atestados, admitindo-se prova de execução(ões) similar(es) em quantidades razoáveis, assim considerando serviços de manutenção ou instalação de linha de energia aérea e de muflas em cabos isolados de média ou alta tensão, de no mínimo 6 Kv.

c) Atestado de Visita Técnica, fornecido pelo SAAE, na forma do ANEXO VI, caso a licitante realize a visita, conforme item 5.8 do presente edital e respectivos subitens.

c.1) A não apresentação do atestado de visita técnica significará o reconhecimento do subitem 5.8.3 do presente edital.

6.1.5. Outras declarações:

a) Declaração que, de acordo com o Art. 7º, inciso XXXIII, da Constituição Federal/1988, não emprega menores de 16 anos, salvo na condição de aprendiz, ou menores de 18 anos em trabalho noturno, perigoso ou insalubre, conforme o constante do ANEXO VII.

b) Declaração conforme **ANEXO VIII** deste edital contendo os seguintes itens:

1. Que responde pela veracidade e autenticidade das informações constantes nos Envelopes "Documentação" e "Proposta";
2. Que autoriza o SAAE, pela unidade administrativa competente, proceder quaisquer diligências junto as suas instalações, tudo a exclusivo critério deste SAAE, tanto na execução do contrato, quanto na fase licitatória;
3. Que assume inteira e completa responsabilidade pela perfeita execução do objeto desta licitação, nos termos do Código Civil Brasileiro, sendo que a presença da fiscalização do SAAE não diminui ou exclui essa responsabilidade;
4. Que a Empresa tem conhecimento e aplicará integralmente todas as instruções contidas nos ANEXOS do Edital;
5. Que se compromete a apresentar, no início da execução dos serviços, a indicação de um responsável preposto, estabelecendo o atendimento necessário junto ao setor responsável;
6. Que irá cumprir a Legislação Trabalhista e Previdenciária, atendendo todas as exigências, em toda a execução do contrato;
7. Que todos os funcionários da empresa deverão estar uniformizados, identificados, qualificados e treinados em NR-10 e supervisionados por engenheiro eletricista responsável, obedecendo todas as normas de segurança;
8. Que durante a realização do serviço, caso aconteça algum dano ao passeio ou qualquer outro local, dentro das dependências do SAAE, a contratada será responsável pela realização do reparo;
9. Que tem conhecimento de que o descarte adequado dos materiais removidos e a limpeza do local, após o término dos serviços, será de inteira responsabilidade da

CONTRATADA;

10. Que conhece e atenderá a Resolução SAAE nº 01/2018, referente à Saúde e Segurança Ocupacional e Portaria 3.214/78 do Ministério do Trabalho e Emprego, disponível em: <https://www.saaesaocarlos.com.br/saaesc/index.php/portal-da-transparencia/licitacoes/503-resolucao-saae-n-001-de-23-de-abril-de-2018>.

6.2. É recomendado apresentar, junto aos documentos de habilitação, o **Termo de Ciência e de Notificação (TCN)** preenchido e assinado, em conformidade com o ANEXO IX, com a finalidade de acelerar os trâmites de contratação do licitante vencedor.

6.2.1. A não apresentação do TCN não será, de maneira nenhuma, motivo de desclassificação ou inabilitação do licitante, uma vez que se trata de documento vinculado ao instrumento de contratação.

6.3. Todas as declarações deverão vir assinadas pelo representante legal da licitante, e em papel timbrado.

6.4. Se o licitante for a matriz, todos os documentos deverão estar em nome da matriz, e se for filial, todos os documentos deverão estar em nome da filial, com exceção dos documentos que são válidos para matriz e todas as filiais.

6.4.1. Caso a licitante pretenda que um de seus estabelecimentos (matriz/filiais), que não o participante da licitação, execute o futuro contrato/instrumento equivalente, deverá apresentar toda a documentação de ambos os estabelecimentos na forma e condições previstas neste edital.

6.5. Os documentos deverão ser apresentados rubricados pelo responsável legal da licitante, e de preferência, numerados e agrupados por grampo ou preparados em pasta, para que não existam documentos soltos.

6.6. Não serão aceitos protocolos de entrega ou solicitação de documentos em substituição aos documentos requeridos no presente edital e seus anexos.

6.7. Os documentos que não possuem prazo de validade, somente serão aceitos com data de expedição não excedente a 90 (noventa) dias de antecedência da data da abertura da licitação.

6.8. Os documentos de habilitação apresentados poderão ter sua autenticidade conferida por parte do pregoeiro, portanto:

6.8.1. Os documentos emitidos pela internet deverão constar, em seu corpo, endereço eletrônico para verificação de sua autenticidade/validade;

6.8.2. Os demais documentos deverão ser apresentados **em original**, por qualquer processo de **cópia autenticada** por cartório competente ou por servidor público da Autarquia, ou publicação em órgão da imprensa oficial;

6.8.2.1. Caso o licitante opte por autenticar o(s) documento(s) na Autarquia, deverá dirigir-se ao Setor de Contratos e Licitações do SAAE, situado na Av. Getúlio Vargas, nº 1500, Jardim São Paulo, São Carlos, SP, de segunda a sexta-feira, exceto feriados e pontos facultativos, das 8h às 12h, e das 14h às 16h30min, preferencialmente em horário não concomitante com a realização do credenciamento e da sessão pública. A autenticação somente será realizada mediante cotejo com o documento original, desde que este esteja perfeitamente legível.

6.9. O pregoeiro não se responsabilizará pela eventual indisponibilidade dos meios eletrônicos de informações no momento da verificação. Ocorrendo a indisponibilidade referida, e não tendo sido apresentados os documentos preconizados, inclusive quanto à forma exigida, a proponente será inabilitada.

6.10. Os documentos apresentados por qualquer proponente, se expressos em língua estrangeira, deverão ser autenticados por autoridade brasileira no país de origem e traduzidos para a língua portuguesa por um tradutor público juramentado.

6.11. A comprovação de regularidade fiscal e trabalhista das microempresas e empresas de pequeno porte somente será exigida para efeito de contratação e não como condição para participação no certame. No entanto, deverão elas apresentar, no envelope de habilitação, os documentos referentes à regularidade fiscal e trabalhista, mesmo que este apresente alguma restrição.

6.11.1. Havendo alguma restrição na comprovação da regularidade fiscal e/ou trabalhista do licitante arrematante (detentor do menor preço após a disputa), será assegurado o direito previsto pelo § 1º do artigo 43 da Lei Complementar 123/2006, adotando-se o seguinte procedimento:

6.11.1.1. O pregoeiro suspenderá a sessão pública após a divulgação do resultado da fase de habilitação, tendo o licitante arrematante o prazo de 05 (cinco) dias úteis para a regularização da documentação e apresentação de eventuais certidões negativas ou positivas com efeito de negativa, podendo o prazo ser prorrogável por igual período, mediante apresentação de justificativa;

6.11.1.2. Apresentados os documentos para regularização ou transcorrido o prazo legal, todos os licitantes serão intimados por escrito (e-mail) com a data de retomada da sessão pública, para continuidade dos trabalhos, com declaração de vencedor e abertura para manifestação de intenção de recurso.

6.11.1.3. A não regularização da documentação, no prazo previsto, implicará na decadência do direito à contratação, sem prejuízo das sanções legais.

6.11.2. Se o licitante desatender as exigências habilitatórias, o pregoeiro examinará a proposta subsequente, verificando a sua aceitabilidade e procederá conforme a ordem de classificação, e assim sucessivamente, até a apuração de proposta e documentação que atendam ao edital, nas condições do item 8.22.

6.12. Os licitantes cadastrados no SAAE poderão deixar de apresentar os documentos relativos à habilitação jurídica, regularidade fiscal e trabalhista e qualificação econômico-financeira que já constem do respectivo cadastro (os que ainda estiverem dentro do prazo de validade), **devendo todos os demais** ser apresentados, observadas as condições estabelecidas neste edital.

6.12.1. Neste caso, deverá ser apresentada cópia autenticada do **Certificado de Registro Cadastral (CRC)**, emitido pelo SAAE São Carlos, dentro do prazo de validade;

6.13. Ficam os licitantes **dispensados** de apresentar no envelope 2 - Documentação, os documentos apresentados no credenciamento.

7. DO JULGAMENTO:

7.1. Para julgamento, será adotado o critério de **Menor Preço Global**, observados os prazos para prestação dos serviços, as especificações técnicas, os parâmetros mínimos de desempenho e de qualidade e demais condições definidas neste edital e seus anexos.

8. DO PROCEDIMENTO:

8.1. No dia, hora e local designados no preâmbulo deste edital, será dado início ao credenciamento dos interessados em participar do certame, que terá duração mínima de 15 (quinze) minutos.

8.2. Após o credenciamento será declarada a abertura da sessão pelo pregoeiro, não mais se admitindo novos participantes.

8.3. Os proponentes deverão entregar ao pregoeiro os **envelopes 1 e 2** lacrados e identificados, contendo, separadamente, a proposta de preços e a documentação de habilitação.

8.4. Deverá ser entregue, **fora dos envelopes**, a declaração de pleno atendimento aos requisitos de habilitação (conforme **ANEXO III**) e, se for o caso, também a declaração de Microempresa ou Empresa de Pequeno Porte (conforme **ANEXO IV**).

8.5. O pregoeiro realizará a abertura dos envelopes contendo as propostas, e solicitará que todos os licitantes rubriquem todas as propostas e envelopes.

8.6. Será realizada a análise das propostas visando ao atendimento das condições estabelecidas neste edital e seus anexos, sendo desclassificadas as propostas cujo objeto não atenda às especificações, prazos e condições fixados no edital e seus anexos, ou que se enquadrem nas situações descritas nos itens 5.10, 5.11 e subitens.

8.7. Quanto aos preços, as propostas serão verificadas se os valores unitários e totais de cada item estão em concordância, bem como o valor total do lote proposto, procedendo-se às correções no caso de eventuais erros.

8.8. Serão desconsideradas ofertas ou vantagens baseadas nas propostas das demais licitantes.

8.9. Dentre as propostas não desclassificadas, serão selecionadas para a etapa de lances aquelas que se enquadrarem nos seguintes critérios:

8.9.1. Proposta de menor preço e as de valores sucessivos e superiores em até 10% (dez por cento), relativamente àquela;

8.9.2. Não havendo, no mínimo, 03 (três) propostas nas condições definidas no subitem anterior, serão classificadas as melhores propostas subsequentes, até a obtenção de três concorrentes para participarem dos lances verbais, quaisquer que sejam os preços oferecidos nas propostas escritas. No caso de propostas com o mesmo valor, nessas condições, serão admitidas todas as propostas empatadas, independentemente do número de licitantes.

8.10. Será dado início à etapa de apresentação de lances verbais pelos proponentes, que deverão ser formulados de forma sucessiva, em valores distintos e decrescentes, inferiores à proposta de menor preço, observada proporção de decréscimo estabelecida no subitem abaixo:

8.10.1. O valor de redução mínima admissível, na etapa de apresentação de lances verbais, é de **R\$ 100,00 (cem reais)** a menos em relação ao preço de menor valor já ofertado, tendo em vista o valor estimado para a presente contratação.

8.11. O pregoeiro convidará, individualmente, os autores das propostas selecionadas, de forma sequencial, a apresentar lances verbais, a partir do autor da proposta selecionada de maior preço e os demais, em ordem decrescente de valor.

8.11.1. No caso de empate de preços, o sistema informatizado definirá a ordem dos licitantes empatados de maneira aleatória.

8.12. A declinação do direito de apresentar lance verbal, quando convocado pelo pregoeiro, implicará na exclusão do licitante da etapa de lances verbais e na manutenção do último preço apresentado pelo licitante, para efeito de ordenação das propostas.

8.13. A etapa de lances será considerada encerrada quando todos os participantes declinarem do direito de formulação de lances.

8.13.1. O licitante que permanecer até o final ainda poderá decidir se formulará novo lance ou se manterá último preço apresentado.

8.14. Não poderá haver desistência dos lances ofertados, sujeitando-se o proponente desistente às penalidades constantes deste edital.

8.15. Encerrada a etapa de lances, serão classificadas as propostas selecionadas e não selecionadas para a etapa de lances, na ordem crescente dos valores, considerando-se para as selecionadas o último valor ofertado.

8.16. Caso não se realize lances verbais, o pregoeiro considerará os valores apresentados na proposta escrita e dará sequência na ordenação das propostas, sendo verificada a conformidade entre a proposta de menor preço e o valor estimado para a contratação.

8.17. Terminada a fase de lances e antes do exame de aceitabilidade da proposta de menor preço, o pregoeiro continuará a receber lances dos licitantes que foram originariamente qualificados para formulá-los, ou seja, aqueles cujas ofertas ostentarem a condição do item 8.9, e subitens, com a finalidade de melhoria de classificação, desde que a diferença do melhor classificado para os demais, seja superior a 20% (vinte por cento). Neste caso serão aceitos lances de até o valor superior ao primeiro originalmente classificado na fase de lance.

8.18. Ordenadas as propostas na ordem crescente de valores, o pregoeiro poderá ainda negociar com o autor da oferta de menor valor, com vistas à redução do preço.

8.19. Após a negociação, o pregoeiro examinará a aceitabilidade do menor preço, decidindo motivadamente a respeito.

8.19.1. A aceitabilidade acima referida será aferida pelo pregoeiro a partir da análise e comparação com o valor estimado em edital.

8.20. Sendo aceitável a proposta de menor preço, será aberto o envelope contendo a documentação de habilitação do licitante que a tiver formulado, para confirmação das suas condições de habilitação.

8.20.1. Para efeito de saneamento, a correção de falhas formais poderá ser desencadeada durante a realização da própria sessão pública, com a apresentação, encaminhamento de documento(s), ou com a verificação desenvolvida por meio eletrônico, fac-símile, ou ainda, por qualquer outro método que venha a produzir o(s) efeito(s) indispensável(is)

8.21. Constatado o atendimento das exigências fixadas no edital, o licitante habilitado será declarado vencedor.

8.21.1. O licitante habilitado declarado vencedor, terá o prazo de 24 (vinte e quatro) horas a partir do encerramento da sessão para apresentação da **proposta devidamente atualizada**, de acordo com o lance vencedor, por e-mail e posteriormente no original, devidamente assinada.

8.22. Se a oferta não for aceitável, ou se o licitante desatender às exigências para a habilitação, o pregoeiro examinará a oferta subsequente, na ordem de classificação, podendo negociar com o seu autor, verificando sua aceitabilidade e procedendo à habilitação do proponente. Se for necessário, repetirá esse procedimento, sucessivamente, até a apuração de uma proposta aceitável para o objeto licitado, sendo o respectivo licitante, após habilitado, declarado vencedor.

8.23. A qualquer tempo durante a sessão pública, o pregoeiro poderá desclassificar o(s) licitante(s) que não atendam aos requisitos previstos no edital.

8.24. Da sessão será lavrada ata circunstanciada, na qual serão registrados todos os atos do procedimento e as ocorrências relevantes e, ao final, deverá ser assinada pelo pregoeiro e licitantes presentes, e poderá constar a assinatura da equipe de apoio.

9. DO RECURSO, DA ADJUDICAÇÃO E DA HOMOLOGAÇÃO:

9.1. Declarado(s) o(s) vencedor(es), qualquer licitante poderá manifestar imediata e motivadamente a intenção de recorrer, quando lhe será concedido o prazo de 03 (três) dias úteis para apresentação das razões do recurso, ficando os demais licitantes interessados desde logo intimados para apresentar contrarrazões em igual número de dias, que começarão a correr do término do prazo do recorrente, sendo-lhes assegurada vista imediata dos autos.

9.2. A falta de manifestação imediata e motivada do licitante importará na decadência do direito de recurso. O pregoeiro, por conseguinte, encaminhará o processo à autoridade competente, o Sr. Presidente do SAAE, para a adjudicação e respectiva homologação.

9.3. O recurso contra atos do pregoeiro não terá efeito suspensivo.

9.4. Na situação de recursos interpostos, o processo devidamente instruído será encaminhado à autoridade competente para apreciação, a quem cabe a decisão em grau final.

9.5. O acolhimento de recurso importará a invalidação apenas dos atos insuscetíveis de aproveitamento.

9.6. Decididos os recursos e constatada a regularidade dos atos procedimentais, a autoridade competente adjudicará o objeto da licitação ao concorrente vencedor e homologará o resultado do certame.

10. DA CONTRATAÇÃO:

10.1. Após a homologação, serão tomadas as providências com emissão da Nota de Empenho, elaboração do termo de contrato ou instrumento equivalente e, posteriormente, será convocado o proponente vencedor para a formalização da contratação.

10.2. Como condição para a sua contratação, o concorrente vencedor deverá manter as condições de habilitação, prestar as informações solicitadas pela contratante dentro dos prazos estipulados, bem como não transferir a outrem as obrigações decorrentes desse contrato/instrumento equivalente, salvo:

10.2.1. No exercício do poder discricionário e interesse da administração pública, será permitido a fusão, cisão ou incorporação, sob condição de que a nova contratada suceda em todos os direitos e obrigações pactuados, conforme previsto no Edital e seus anexos e, desde que:

a) Sejam observados pela nova Pessoa Jurídica todos os requisitos de habilitação exigidos na licitação original, assim, condicionado a apresentar as Documentações para comprovação;

b) Sejam mantidas as demais cláusulas e condições do Contrato;

c) Não haja prejuízo à execução do objeto pactuado; e

d) Haja a anuência expressa da Administração à continuidade do Contrato, cabendo a essa devidamente justificado nos autos o poder para a manutenção/rescisão.

10.3. Quando o proponente vencedor não apresentar situação de habilitação regular, no ato da contratação, será convocado outro licitante na ordem de classificação, e assim,

sucessivamente, sem prejuízo da aplicação das sanções cabíveis, observado o disposto no item 8.22 deste edital.

10.4. A licitante declarada vencedora terá o prazo de 05 (cinco) dias, a partir da notificação, para assinatura do contrato ou retirada do instrumento equivalente, após o que, não comparecendo, será considerada desclassificada, sem prejuízo da aplicação das sanções cabíveis.

10.4.1. A convocação será feita através de comunicação via correspondência eletrônica (e-mail).

10.5. A licitante vencedora, convocada para assinar o contrato ou retirar o instrumento equivalente, que não o fizer no prazo estipulado no item 10.4 deste edital, sem qualquer justificativa, aceita pelo SAAE, decairá do direito à contratação, aplicando-se a regra estabelecida no item 10.3, e ficará sujeita a multa, assim como a indenização por perdas e danos à administração e demais cominações legais pertinentes.

11. DO VALOR ESTIMADO:

11.1. O valor estimado para a presente contratação é de **R\$ 26.500,00 (vinte e seis mil e quinhentos reais)**.

12. DO RECURSO ORÇAMENTÁRIO:

12.1. As despesas decorrentes com a presente contratação correrão por conta da Dotação Orçamentária nº 7 – 27.01.17.512.6001.2.601.3.3.90.39.04.1100000, fonte 4 - Recursos Próprios da Administração Indireta.

13. DO PAGAMENTO:

13.1. Liquidadas as despesas através do recebimento provisório/definitivo acompanhado dos documentos exigidos no edital, será processado o respectivo pagamento.

13.2. Os pagamentos serão efetuados mediante crédito em conta corrente, devendo o concorrente informar o número do banco, da agência e conta bancária, ou através de banco credenciado, a critério do SAAE. Não serão aceitos boletos bancários.

13.3. O pagamento será efetuado 30 (trinta) dias corridos contados da conclusão da instalação do objeto licitado, bem como apresentação da Nota Fiscal e dos comprovantes de regularidade perante o INSS e FGTS, desde que devidamente atestado pelo SAAE, através de Termo de Recebimento Provisório/Definitivo (Resolução SAAE 03/2016).

13.4. O licitante contratado, de acordo com a cláusula 2ª, inciso I, do protocolo ICMS 42/09, deverá emitir Nota Fiscal Eletrônica - NF-e, modelo 55, e encaminhar por meio eletrônico para o seguinte endereço de e-mail: soete@saaesaocarlos.com.br.

13.4.1. Nas notas fiscais deverá constar o número desta licitação e do Pedido de Compras.

14. DAS SANÇÕES ADMINISTRATIVAS:

14.1. O licitante que incorrer nas seguintes infrações ficará sancionado nos termos abaixo dispostos:

- a)** Apresentar documento falso exigido para o certame: impedimento de contratar com a Administração Pública, por até 5 (cinco) anos;
- b)** Ensejar o retardamento da execução do certame, valendo-se de meios ilícitos: impedimento de contratar com o SAAE, por até 5 (cinco) anos;
- c)** Não manter a proposta ou não celebrar o contrato ou retirar o instrumento equivalente: impedimento de contratar, por até 2 (dois) anos, com o SAAE;

- d)** Falhar na execução do contrato/instrumento equivalente: impedimento de contratar, por até 3 (três) anos, com o SAAE;
- e)** Fraudar na execução do objeto contratual: impedimento de contratar, por até 5 (cinco) anos, com a Administração Pública;
- f)** Comportar-se de modo inidôneo ou cometer fraude fiscal: impedimento de contratar, por até 5 (cinco) anos, com a Administração Pública.

Parágrafo Único: No processo administrativo serão garantidos ampla defesa e o contraditório.

14.2. O licitante sujeitar-se-á, ainda, as sanções de: advertência, multa, impedimento de contratar com declaração de inidoneidade, que poderão ser cumuladas com multa, sem prejuízo da rescisão contratual.

14.3. As multas poderão ser cumulativas, reiteradas e aplicadas em dobro, sempre que se repetir o motivo.

14.4. No descumprimento de quaisquer obrigações licitatórias/contratuais, bem como o descumprimento da regularização no exercício do direito previsto no subitem 6.11.1, poderá ser aplicada multa de até 10% (dez por cento) do valor total do objeto licitado, assim como a indenização por perdas e danos à administração.

14.5. A multa aplicada, após regular processo administrativo, será descontada da(s) fatura(s), cobrada judicialmente ou extrajudicialmente, a critério do SAAE.

14.6. Da intenção de aplicação de quaisquer das penalidades previstas, será concedido prazo de 05 (cinco) dias para apresentação de defesa, a contar da notificação.

14.7. Da notificação da decisão caberá recurso no prazo de 05 (cinco) dias, com efeito suspensivo.

14.8. Consolidada a decisão final, será ela publicada no Diário Oficial de São Carlos (SP), para que surta seus regulares efeitos.

14.9. As penalidades serão obrigatoriamente registradas no Cadastro de Fornecedores do SAAE. No caso de impedimento do direito de licitar e contratar ou declaração inidoneidade, o licitante terá seu cadastro cancelado por igual período, sem prejuízo das multas previstas.

14.10. A recusa do licitante vencedor em retirar e devolver devidamente assinado o contrato/instrumento equivalente no prazo estabelecido importará na decadência e aplicação de multa correspondente a 10% sobre o valor constante da proposta e, se for o caso, de indenização por perdas e danos à administração.

14.11. O Contrato ou documento equivalente poderá ser rescindido nas situações previstas nos artigos 77 a 79 da Lei nº 8.666/93 e alterações posteriores.

14.12. O licitante vencedor está ciente de que as comunicações, solicitações, notificações ou intenções de aplicação de penalidades enviadas pelo SAAE ao endereço de e-mail declarado em sua qualificação serão consideradas como efetivamente entregues, independente de aviso de recebimento, contando para todos os fins de direito.

15. DOS ESCLARECIMENTOS E DA IMPUGNAÇÃO AO EDITAL:

15.1. Até 02 (dois) dias úteis antes da data fixada para recebimento das propostas, qualquer pessoa poderá solicitar esclarecimentos, providências ou impugnar o ato convocatório do pregão.

15.1.1. Impugnação ao edital por irregularidade na aplicação da Lei deverá ser protocolada até 05 (cinco) dias úteis antes da data fixada para abertura dos envelopes

“Proposta” e “Documentos de Habilitação”, devendo a Administração julgar e responder em 03 (três) dias úteis.

15.2. A pretensão referida no item 15.1 deverá ser dirigida ao pregoeiro, protocolada perante o Setor de Contratos e Licitações, situado na Av. Getúlio Vargas, nº 1500, Jardim São Paulo, São Carlos/SP, CEP 13570-390, de segunda a sexta-feira, exceto feriados e pontos facultativos, das 8h às 12h, e das 14h às 17h.

15.2.1. Também será aceito pedido de esclarecimentos encaminhado para o e-mail pregoeiro@saaesaocarlos.com.br.

15.2.2. Só serão acolhidas as impugnações interpostas por documento original, em papel timbrado, assinado pelos representantes legais, devidamente protocolados e, desde que obedecidos os respectivos prazos legais.

15.3. Decairá do direito de impugnar os termos do edital perante o SAAE o licitante que não o fizer até o segundo dia útil que anteceder à data prevista para a abertura dos envelopes “Proposta” e “Documentos de Habilitação”, apontando as falhas ou irregularidades, hipótese em que tal comunicação não terá efeito de recurso.

15.4. Recebida a petição, o pregoeiro procederá ao exame e decisão, sendo as impugnações apreciadas pela autoridade competente, o Sr. Presidente do SAAE.

15.5. Acolhida a impugnação contra o ato convocatório, será designada nova data para a realização do certame, se for o caso.

15.6. Os esclarecimentos e respectivas respostas serão comunicados ao requerente por e-mail.

15.7. As correções e/ou alterações elaboradas pelo SAAE serão disponibilizados no site www.saaesaocarlos.com.br, na página da licitação correspondente.

15.7.1. As correções e/ou alterações que afetem a formulação das propostas seguirão a regra de publicação prevista no artigo 21, § 4º, da Lei Federal nº 8.666/93, e passarão a fazer parte integrante deste edital.

15.8. As dúvidas a serem equacionadas por telefone serão somente aquelas de caráter estritamente informal.

15.9. Em caso de não solicitação de esclarecimentos e informações pelos concorrentes, pressupõe-se que os elementos fornecidos são suficientemente claros e precisos, não cabendo posteriormente o direito a qualquer reclamação.

15.10. A formulação da proposta, sem que tenha sido tempestivamente impugnado o presente edital, implicará na plena aceitação, por parte dos interessados, das condições nele estabelecidas.

16. DAS DISPOSIÇÕES FINAIS:

16.1. A execução do objeto desta licitação deverá seguir especialmente o **Termo de Referência – ANEXO I** e demais condições constantes no Edital, seus anexos e obedecerão, em tudo quanto for aplicável, as normas da ABNT (Associação Brasileira de Normas Técnicas) e outras normas pertinentes ao assunto.

16.2. O edital poderá ser consultado, na íntegra, por qualquer interessado através do site www.saaesaocarlos.com.br - na página da licitação correspondente.

16.3. A participação do presente certame implica no reconhecimento da inexistência de qualquer fator impeditivo à participação inclusive punição de impedimento ou inidoneidade para licitar e contratar com a Administração Pública.

16.4. As normas disciplinadoras deste pregão serão sempre interpretadas em favor da ampliação da disputa entre os interessados, desde que não comprometam o interesse da Administração, a finalidade e a segurança da contratação.

16.5. É facultada ao pregoeiro, ou à autoridade superior, em qualquer fase da licitação, a promoção de diligência destinada a esclarecer ou complementar a instrução do processo, vedada a inclusão posterior de documento ou informação que deveria constar no ato da sessão pública.

16.6. Das sessões públicas de processamento da licitação serão lavradas atas circunstanciadas, a serem assinadas pelo pregoeiro e pelos licitantes presentes.

16.6.1. Recusas ou impossibilidades de assinaturas serão registradas na própria ata.

16.7. Todos os documentos de habilitação, cujos documentos forem abertos na sessão, e as propostas serão rubricados pelo pregoeiro e pelos licitantes presentes.

16.8. Não havendo expediente ou ocorrendo qualquer fato superveniente que impeça a realização do certame na data marcada, será estabelecida nova data, a qual será divulgada aos interessados pela mesma forma que se deu a publicação do edital e o aviso da licitação.

16.9. A Administração reserva-se no direito de transferir o prazo para o recebimento e abertura das propostas, descabendo em tais casos, direito à indenização pelos licitantes.

16.10. Fica assegurado ao SAAE, no interesse da Administração, o direito de anular ou revogar, a qualquer tempo, no todo ou em parte, a presente licitação, dando ciência aos participantes, na forma da legislação vigente, sem que caiba direito a qualquer indenização aos licitantes.

16.11. A autoridade competente, para decidir sobre a adjudicação e para determinar a contratação, poderá revogar a licitação em face de razões de interesse público, derivadas de fato superveniente devidamente comprovado, pertinente e suficiente para justificar tal conduta, devendo anulá-la por ilegalidade, de ofício ou por provocação de qualquer pessoa, mediante ato escrito e fundamentado.

16.11.1. A anulação do procedimento licitatório induz à do contrato/instrumento equivalente.

16.11.2. Os licitantes não terão direito à indenização em decorrência da anulação do procedimento licitatório, ressalvado o direito do contratado de boa-fé de ser ressarcido pelos encargos que tiver suportado no cumprimento do contrato/instrumento equivalente.

16.12. Os proponentes assumem todos os custos de preparação e apresentação de suas propostas e o SAAE não será, em nenhum caso, responsável por esses custos, independentemente da condução ou do resultado do processo licitatório.

16.13. Após apresentação da proposta, não caberá desistência, salvo por motivo justo, decorrente de fato superveniente e aceito pelo pregoeiro.

16.14. Os proponentes são responsáveis pela fidelidade e legitimidade das informações e dos documentos apresentados em qualquer fase da licitação.

16.15. Os casos omissos serão solucionados com base na legislação vigente e nos princípios gerais de direito.

16.16. Os envelopes contendo os documentos de habilitação dos licitantes que não se sagrarem vencedores ficarão à disposição, para retirada com o pregoeiro ou com a equipe de apoio, na Av. Getúlio Vargas, nº 1500, Jd. São Paulo, São Carlos/SP, de segunda a

sexta-feira, exceto feriados e pontos facultativos, das 8h às 12h, e das 14h às 17h, **no prazo de 15 (quinze) dias corridos, contados a partir da contratação**, após o que serão inutilizados.

16.17. Este edital e seus anexos, bem como as propostas das proponentes adjudicatárias, farão parte integrante do contrato/instrumento equivalente, independentemente de transcrição.

16.18. A participação no presente certame implica em concordância tácita, por parte do licitante, com todos os termos e condições deste edital e seus anexos.

16.19. Os licitantes estão cientes de que as comunicações, solicitações, notificações ou intenções de aplicação de penalidades envidadas pelo SAAE ao endereço de e-mail declarado em sua qualificação serão consideradas como **efetivamente entregues**, independente de aviso de recebimento, contando para todos os fins de direito.

16.20. Todos os atos que demandem publicidade em imprensa oficial serão publicados no Diário Oficial do Município de São Carlos - SP, ressalvada a hipótese do art. 21, §4º, da Lei 8.666/93.

16.21. Fica eleito o Foro da Comarca de São Carlos - SP, para dirimir litígios resultantes deste edital e seus anexos.

São Carlos - SP, 25 de janeiro de 2023.

Ana Beatriz Catoia Migliatti
Pregoeira
Portaria nº 017/2022

ANEXO I

TERMO DE REFERÊNCIA

1. DESCRIÇÃO DO OBJETO:

1.1. Contratação de empresa especializada para fornecimento de material e mão de obra, para substituição de estrutura de entrada de energia da Estação de Tratamento de Esgoto (ETE) Monjolinho e atualização do padrão em atendimento a normas técnicas da CPFL EMCF-ESC-Chaves faca em fim de linha, conforme GED 15994 DES. 6.5 folhas 11-14.

1.2. Justificativa: Faz-se necessário a realização destes serviços, pois além de desatualizada e fora de padrão, a estrutura de entrada de energia da ETE Monjolinho está comprometida devido ao desgaste acelerado promovido pelos gases gerados no tratamento de esgoto.

2. DESCRIÇÃO DOS SERVIÇOS A SEREM REALIZADOS:

LOTE 01				
ITEM	QUANT.	UN.	DESCRIÇÃO DOS ITENS	VALOR ESTIMADO DO ITEM
01	01	SRV	Contratação de empresa especializada para fornecimento de material e mão de obra para substituição de estrutura de entrada de energia da Estação de Tratamento de Esgoto (ETE) Monjolinho e atualização do padrão conforme normas técnicas da CPFL EMCF-ESC-Chaves faca em fim de linha, conforme GED 15994 DES. 6.5 folhas 11-14.	R\$ 26.500,00
VALOR ESTIMADO DO LOTE 01				R\$ 26.500,00

***Legenda:** SRV = serviço(s).

- Substituir eletroduto galvanizado de 4" de descida dos cabos;
- Substituir uma estrutura de chaves faca;
- Substituir 4 terminações externas muflas;
- Substituir 2 níveis de cruzetas e acrescentar um nível;
- Substituir 3 para-raios poliméricos;
- Instalar aterramento nos cabos de muflas;
- Sustentar cabos de mufla em nível de cruzeta;
- Realizar limpeza da caixa de passagem;
- Todo o procedimento de tratativas junto a concessionária CPFL.

3. MATERIAIS:

3.1. Deverão ser fornecidos pela contratada **TODOS OS MATERIAIS** descritos nas tabelas do padrão de instalação da CPFL GED 15994 DES. 6.5 folhas 13/14.

4. CONDIÇÕES PARA A REALIZAÇÃO DOS SERVIÇOS:

4.1. A CONTRATADA deverá seguir e cumprir integralmente o que dispõe a resolução 001/2018;

4.2. As empresas interessadas poderão entrar em contato com o S.O. - Setor de Operação da ETE Monjolinho, através dos telefones (16) 3501-1304 e 3501-1288,

para realização de visita técnica no local onde serão executados os serviços, não sendo obrigatória a realização desta. Porém, caso não realize a visita, as mesmas não poderão alegar desconhecimento das condições do local posteriormente;

- 4.3.** Caberá ao Setor de Operação da ETE Monjolinho, em conjunto com a empresa contratada, definir a época oportuna para a realização dos serviços, devendo a empresa entrar em contato, após as formalizações, para programação da data e horário para execução dos serviços através dos telefones (16) 3501-1304 e 3501-1288;
- 4.4.** Todos os funcionários da empresa contratada deverão estar devidamente uniformizados, identificados, qualificados e treinados em NR-10 e supervisionados por engenheiro eletricista responsável, obedecendo todas as normas de segurança;
- 4.5.** No preço dos serviços deverá estar incluso todo o material descrito na tabela de materiais, mão de obra, despesas com transporte, refeições, ferramental, EPI's, EPC, etc;
- 4.6.** Durante a realização do serviço, caso aconteça algum dano ao passeio ou qualquer outro local, dentro das dependências do SAAE, a contratada será responsável para realização do reparo;
- 4.7.** O descarte adequado dos materiais removidos e a limpeza do local após o término dos serviços será de inteira responsabilidade da empresa. O local para descarte será indicado pelo SAAE no município de São Carlos;
- 4.8.** A empresa deverá fornecer ART (anotação de Responsabilidade Técnica) dos serviços que serão realizados;
- 4.9.** O prazo para execução dos serviços é de 10 dias a partir da Autorização de Serviço emitida pelo SAAE.

5. GARANTIA DOS SERVIÇOS PRESTADOS:

- 5.1.** Caberá ao SAAE São Carlos assegurar a perfeita execução dos serviços contratados, em conformidade com as condições deste Edital e cláusulas contratuais, mediante o acompanhamento, fiscalização e gestão.
- 5.2.** Independente da fiscalização por parte do SAAE, a CONTRATADA será a responsável legal pela conformidade dos serviços executados e fornecimentos correlatos.

 Público	Tipo de Documento: Padrão de Instalação
	Área de Aplicação: Engenharia de Normas e Padrões
	Título do Documento: Rede Primária Nua 15 e 25kV - Entrada de Cliente - Montagem

6.4.2 EBCFus_ECs - Estrutura primária beco e chaves fusíveis em estrutura beco

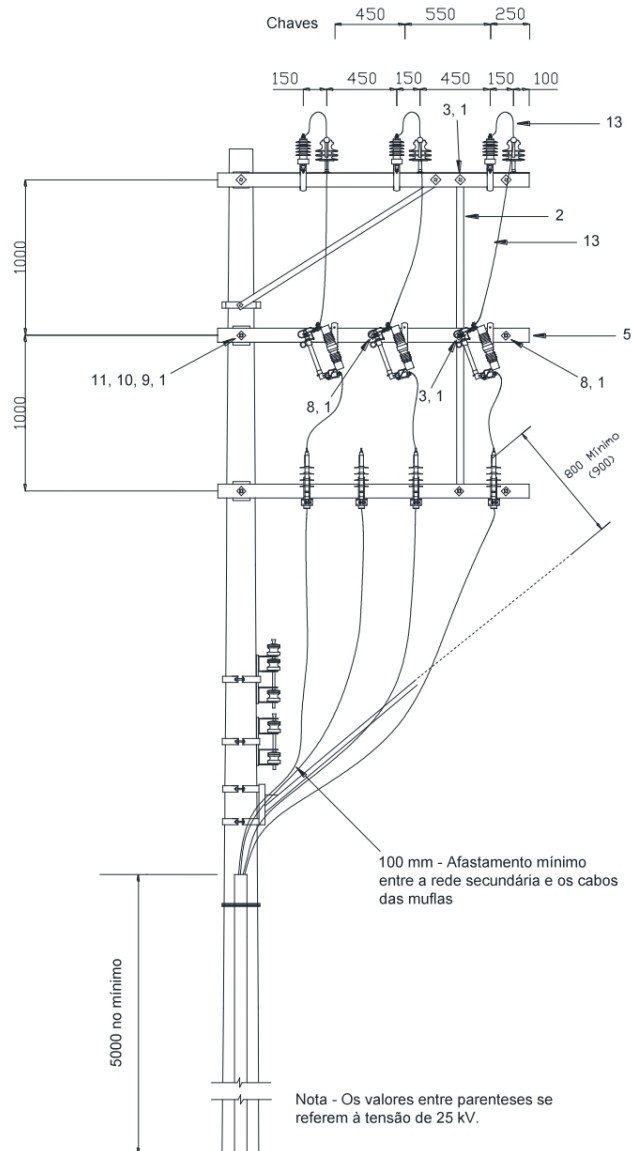

N.Documento: 15994	Categoria: Instrução	Versão: 1.3	Aprovado por: JOSE CARLOS FINOTO BUENO	Data Publicação: 31/05/2021	Página: 11 de 23
--------------------	----------------------	-------------	--	-----------------------------	------------------

IMPRESSÃO NÃO CONTROLADA

 P ^u blico	Tipo de Documento: Padrão de Instalação
	Área de Aplicação: Engenharia de Normas e Padrões
	Título do Documento: Rede Primária Nua 15 e 25kV - Entrada de Cliente - Montagem

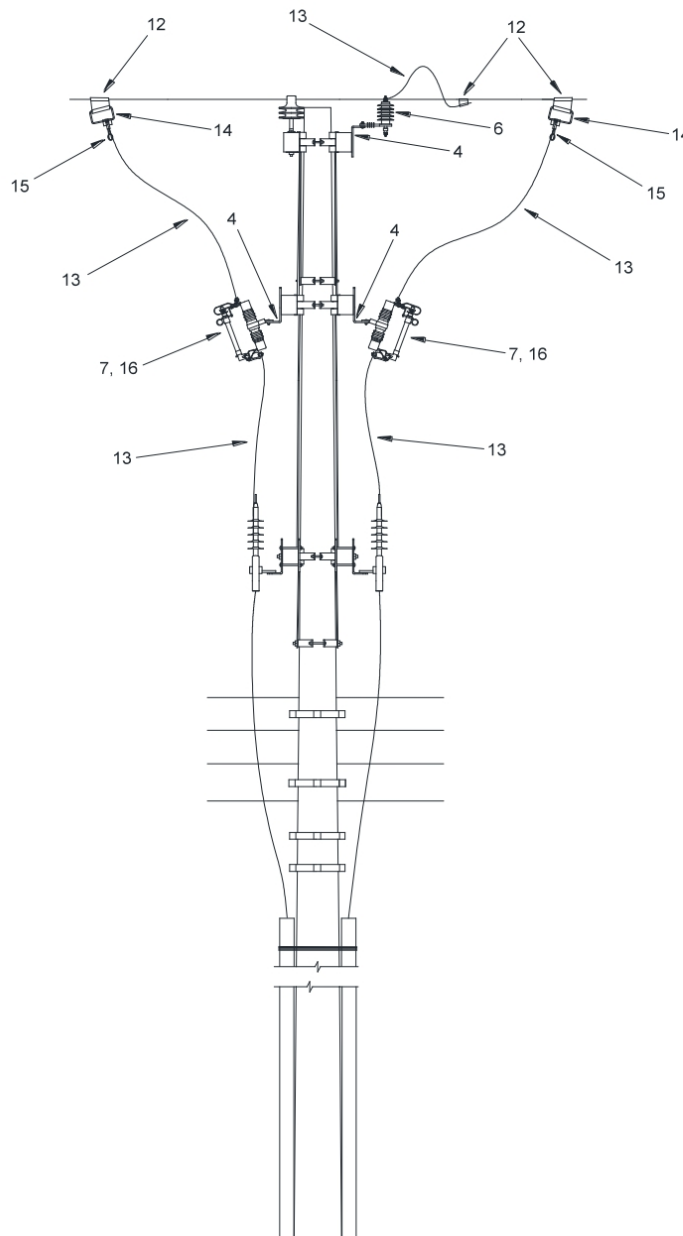

N.Documento: 15994	Categoria: Instrução	Versão: 1.3	Aprovado por: JOSE CARLOS FINOTO BUENO	Data Publicação: 031/05/2021	Página: 12 de 23
--------------------	----------------------	-------------	--	------------------------------	------------------

IMPRESSÃO NÃO CONTROLADA

 CPFL ENERGIA <i>Público</i>	Tipo de Documento: Padrão de Instalação
	Área de Aplicação: Engenharia de Normas e Padrões
	Título do Documento: Rede Primária Nua 15 e 25kV - Entrada de Cliente - Montagem

Estrutura EBCFus_EC			
Item	Quantidade	Descrição	Documento
1	4	Arruela quadrada 18 x 50 x 3 mm	1210
2	2	Mão francesa perfilada de 1053 mm	2928
3	4	Parafuso cabeça quadrada 16 x 150 mm	1315
4	9	Suporte L para fixação de chaves fusíveis	1370
5	2	Cruzeta 90 x 90 x 2000 mm	10503 / 13279
6	3	Para-raios polimérico de distribuição de 15 kV Para-raios polimérico de distribuição de 25 kV	3224
7	6	Chave fusível c/ porta-fusível 100 A de 15 kV Chave fusível c/ porta-fusível 100 A de 25 kV	926
15	15	Cabo de cobre coberto de 16 mm ²	920
16	6	Estribo	2837
17	6	Conector garra de linha viva	941
46	0,3	Fio de cobre nu	933

Concreto leve: EBCFus_EC-1 (85468) / EBCFus_EC-2 (85477)
Fibra de vidro: EBCFus_2ECsfv-1 (87471) / EBCFus_2ECsfv-1 (87471)

Fixação (vide item 6.2)			
Item	Qtd	Descrição	Documento
1	10	Arruela quadrada 18 x 50 x 3 mm	1210
8	2	Parafuso espaçador	1319
9	2	Parafuso cabeça abaulada 16 x 150 mm	1312
10	2	Sela de aço para cruzeta	1366
11	1	Cinta de aço para poste de seção circular	931

Conexão dos para raios à rede primária (vide documento CPFL 10644)			
Item	Qtd	Descrição	Documento
14	3	Conector tipo cunha	2830
19	1,5	Cabo de cobre coberto de 16 mm ² (m)	920

Conexão rede primária x estribo (vide documento CPFL 15165)			
Item	Qtd	Descrição	Documento
14	6	Conector tipo cunha	2830

EBCFus_EC – UnC de elo fusível (vide documento 11849)			
Item	Qtd	Descrição	Documento
16	6	Elo Fusível	954

N.Documento: 15994	Categoria: Instrução	Versão: 1.3	Aprovado por: JOSE CARLOS FINOTO BUENO	Data Publicação: 031/05/2021	Página: 13 de 23
--------------------	----------------------	-------------	--	------------------------------	------------------

IMPRESSÃO NÃO CONTROLADA

 <i>Público</i>	Tipo de Documento: Padrão de Instalação
	Área de Aplicação: Engenharia de Normas e Padrões
	Título do Documento: Rede Primária Nua 15 e 25kV - Entrada de Cliente - Montagem

Estrutura de muflas			
Item	Quantidade	Descrição	Documento
1	2	Arruela quadrada 18 x 50 x 5 mm	1210
2	2	Mão francesa perfilada de 1053 mm	2928
3	2	Parafuso de cabeça quadrada M16 x 150 mm	1315
4	4	Suporte L para fixação de chaves fusíveis	1370
5	2	Cruzeta 90 x 90 x 2000 mm	10503 / 13279
Concreto leve: EMuflacl (85280) / Fibra de vidro: EMuflafv (86281)			

Fixação estrutura de muflas (vide item 6.2)			
Item	Qtd	Descrição	Documento
1	10	Arruela quadrada 18 x 50 x 3 mm	1210
8	2	Parafuso espaçador	1319
9	2	Parafuso de cabeça abaulada 16 x 150 mm	1312
10	2	Sela de aço para cruzeta	1366
11	1	Cinta para poste circular	931

N.Documento: 15994	Categoria: Instrução	Versão: 1.3	Aprovado por: JOSE CARLOS FINOTO BUENO	Data Publicação: 031/05/2021	Página: 14 de 23
-----------------------	-------------------------	----------------	---	---------------------------------	---------------------

IMPRESSÃO NÃO CONTROLADA

ANEXO II

MODELO DE PROCURAÇÃO PARA CREDENCIAMENTO

Por este instrumento particular de Procuração, a empresa (*razão social*) com sede na (*endereço completo*), inscrita no CNPJ sob nº _____ e Inscrição Estadual nº _____, representada neste ato por seu(s) (qualificação(ões) do(s) outorgante(s)), Sr.(a) _____, portador(a) da Cédula de Identidade RG nº _____ e CPF nº _____, nomeia(m) e constitui(em) seu bastante Procurador o (a) Sr.(a) _____, portador da Cédula de Identidade RG nº _____ e CPF nº _____, a quem confere(m) amplos poderes para representar a _____ (razão social da empresa) perante o Serviço Autônomo de Água e Esgoto de São Carlos (SP), no que se referir ao Pregão Presencial nº _____, com poderes para tomar quaisquer decisões durante todas as fases do pregão, inclusive apresentar declaração de Microempresa ou EPP, declaração de que a proponente cumpre os requisitos de habilitação, os envelopes Proposta de Preços (1) e Documentos de Habilitação (2) em nome da Outorgante, formular verbalmente ofertas na etapa de lances, negociar a redução de preço, manifestar-se imediata e motivadamente sobre a intenção de interpor recuso administrativo, ao final da sessão, ou desistir expressamente de recurso interposto, assinar a ata da sessão, os contratos e todos os termos pertinentes, prestar todos os esclarecimentos solicitados pelo pregoeiro, enfim, praticar todos os demais atos pertinentes ao certame, em nome da Outorgante.

Local e data

Nome do representante legal
RG nº _____
CPF nº _____

Assinatura e respectivos nºs de RG e CPF do(s) outorgante(s), com poderes para este fim, conforme Contrato Social da empresa, ou documento equivalente, que deverá acompanhar a procuração para validade da mesma.

ANEXO III

MODELO DE DECLARAÇÃO DE PLENO ATENDIMENTO AOS REQUISITOS DE HABILITAÇÃO E INEXISTÊNCIA DE FATO IMPEDITIVOS À PARTICIPAÇÃO

Eu, _____(nome completo), RG nº _____, representante legal da _____(denominação da empresa jurídica), CNPJ nº _____, DECLARO, sob as penas da lei, que a empresa cumpre plenamente as exigências e os requisitos de habilitação previstos no instrumento convocatório do Pregão nº _____, realizado pelo Serviço Autônomo de Água e Esgoto de São Carlos (SP), inexistindo qualquer fato impeditivo de sua participação neste certame, estando ciente da obrigatoriedade de declarar ocorrências posteriores.

Local e data

Nome do representante legal
RG nº _____
CPF nº _____

ANEXO IV

**MODELO DE DECLARAÇÃO DE MICROEMPRESA OU
EMPRESA DE PEQUENO PORTE**

Para fins de participação no Pregão Presencial _____ (*indicar o nº do Edital*), a(o) _____ (*nome completo do proponente*), CNPJ _____, sediada(o) em _____ (*endereço completo*), DECLARA, sob as penas da lei, que cumpre os requisitos legais para a qualificação como _____ (*Microempresa ou Empresa de Pequeno Porte, conforme o caso*), na forma da Lei Complementar nº 123/2006, estando apta a usufruir do tratamento favorecido estabelecido nos arts. 42 a 49 daquela Lei Complementar.

DECLARA, ainda, que não existe qualquer impedimento entre os previstos nos incisos do § 4º do artigo 3º da mesma lei.

Local e data

Nome do representante legal

RG nº _____

CPF nº _____

ANEXO V
MODELO DE PROPOSTA DE PREÇOS

Pregão Presencial nº ____/2023
Processo nº 4544/2022

Ao SERVIÇO AUTÔNOMO DE ÁGUA E ESGOTO - SAAE de São Carlos (SP).

Prezados Senhores:

A EMPRESA _____, inscrita no CNPJ/MF nº _____, Inscrição Estadual nº _____, e Inscrição Municipal nº _____, com endereço na Rua _____, nº _____, na cidade de _____ (UF), telefone para contato (DDD) _____, e-mail: _____, neste ato representada pelo seu (sócio administrador/procurador), _____, portador do RG nº _____ e CPF nº _____, tendo examinado minuciosamente o Edital em epígrafe e seus Anexos, e, com o conhecimento das condições estabelecidas, e reconhecendo a inexistência de fato impeditivo, formula a seguinte PROPOSTA:

LOTE 01		
ITEM	DESCRIÇÃO DO ITEM	PREÇO GLOBAL
01	Contratação de empresa especializada para fornecimento de material e mão de obra para substituição de estrutura de entrada de energia da Estação de Tratamento de Esgoto (ETE) Monjolinho e atualização do padrão conforme normas técnicas da CPFL EMCF-ESC-Chaves faça em fim de linha, conforme GED 15994 DES. 6.5 folhas 11-14.	R\$
Preço total por extenso:		
Prazo da execução dos serviços:		
Garantia dos serviços prestados:		
Garantia dos materiais utilizados na realização dos serviços:		
Validade da proposta:		
Condições de Pagamento:		
Nome do Banco/Agência/Conta corrente:		

Nos preços propostos estão inclusos todos os custos e despesas, tais como, e não limitados a: custos diretos e indiretos, tributos incidentes, despesas administrativas, materiais, serviços, encargos sociais, trabalhistas, vale transporte, refeição, cesta básica, assistência médica, adicional de risco de vida, auxílio funeral, curso de reciclagem, seguro de vida, uniforme e equipamentos, BDI-Benefício de Despesas Indiretas, despesas com entrega dos valores dos materiais, da mão de obra utilizada, entre outros que a licitante ofereça; seguros, frete, embalagens, carga/descarga, instalação, lucros, despesas, acessórios e encargos, inclusive tributários, incidente sobre a proposta, e outros necessários ao cumprimento integral do objeto do edital e seus anexos.

Declaramos que a prestação dos serviços será efetuada em total conformidade com as condições constantes do Edital de Pregão Presencial nº ____/2022 e seus anexos, o qual, conhecemos e aceitamos em todos os seus termos.

Declaramos ainda que o representante legal de nossa empresa que assinará o Contrato ou retirará o instrumento equivalente é o(a) Sr.(a) _____ portador(a) do RG nº _____ e do CPF nº _____.

Local, _____ de _____ de 2023

Assinatura/Nome/Cargo

ANEXO VI

MODELO DE ATESTADO DE VISITA TÉCNICA

À
(Nome da empresa)
(Endereço)
(Cidade – Estado)

Pregão Presencial nº _____/2023
Processo nº 4544/2022

Objeto: Contratação de empresa especializada para fornecimento de material e mão de obra para a substituição de estrutura de entrada de energia da Estação de Tratamento de Esgoto – ETE Monjolinho e, atualização do padrão para atender as normas técnicas da CPFL (EMCF-ESC-Chaves faca em fim de linha), conforme GED 15994 DES.6.5, folhas 11-14, conforme condições, quantidades e exigências estabelecidas no Edital e seus Anexos.

Atestamos que o Sr. _____, inscrito no CPF nº _____, portador do RG nº _____, representante da empresa _____, visitou e tomou conhecimento do(s) local(is) referente(s) ao Lote ____, bem como realizou a conferência das medidas, tudo constante do objeto do Edital em referência, tendo ciência de todas as condições e eventuais dificuldades para sua realização, bem como que não constatou erros, omissões ou discrepância com relação às peças que compõem o edital.

São Carlos, ____ de _____ de 2023.

Responsável pelo Setor de Operação da ETE Monjolinho - GOTAE
(carimbo e assinatura)

ANEXO VII

**MODELO DE DECLARAÇÃO DE ADEQUAÇÃO AO ARTIGO 7º
INCISO XXXIII DA CONSTITUIÇÃO FEDERAL**

(Nome da empresa), CNPJ nº _____, sediada (endereço completo), por seu representante legal, abaixo subscrito, DECLARA EXPRESSAMENTE que não emprega menor de dezoito anos em trabalho noturno, perigoso ou insalubre; bem como não emprega menor de dezesseis anos ou o emprega na condição de aprendiz e, ainda não emprega, em hipótese alguma, menor de quatorze anos.

Local e data

Nome do representante legal

RG nº _____

CPF nº _____

ANEXO VIII

**MODELO DE DECLARAÇÃO REFERENTE AOS REQUISITOS
DO ITEM 6.1.5 ALÍNEA "B"**

Ao SERVIÇO AUTÔNOMO DE ÁGUA E ESGOTO - SAAE de São Carlos (SP)

Pregão Presencial nº ____/2023

Processo nº 4544/2022

A empresa _____, inscrita no CNPJ _____, com sede na _____, na cidade de _____, DECLARA sob as penalidades cabíveis:

1. Que responde pela veracidade e autenticidade das informações constantes nos Envelopes "Documentação" e "Proposta";
2. Que autoriza o SAAE, pela unidade administrativa competente, proceder quaisquer diligências junto as suas instalações, tudo a exclusivo critério deste SAAE, tanto na execução do contrato, quanto na fase licitatória;
3. Que assume inteira e completa responsabilidade pela perfeita execução do objeto desta licitação, nos termos do Código Civil Brasileiro, sendo que a presença da fiscalização do SAAE não diminui ou exclui essa responsabilidade;
4. Que a Empresa tem conhecimento e aplicará integralmente todas as instruções contidas nos ANEXOS do Edital;
5. Que se compromete a apresentar, no início da execução dos serviços, a indicação de um responsável preposto, estabelecendo o atendimento necessário junto ao setor responsável;
6. Que irá cumprir a Legislação Trabalhista e Previdenciária, atendendo todas as exigências, em toda a execução do contrato;
7. Que todos os funcionários da empresa deverão estar uniformizados, identificados, qualificados e treinados em NR-10 e supervisionados por engenheiro eletricista responsável, obedecendo todas as normas de segurança;
8. Que durante a realização do serviço, caso aconteça algum dano ao passeio ou qualquer outro local, dentro das dependências do SAAE, a contratada será responsável pela realização do reparo;
9. Que tem conhecimento de que o descarte adequado dos materiais removidos e a limpeza do local, após o término dos serviços, será de inteira responsabilidade da CONTRATADA;
10. Que conhece e atenderá a Resolução SAAE nº 01/2018, referente à Saúde e Segurança Ocupacional e Portaria 3.214/78 do Ministério do Trabalho e Emprego, disponível em: <https://www.saaesaocarlos.com.br/saaesc/index.php/portal-da-transparencia/licitacoes/503-resolucao-saae-n-001-de-23-de-abril-de-2018>.

Local e data

Nome do representante legal

RG nº _____

CPF nº _____

ANEXO IX

TERMO DE CIÊNCIA E NOTIFICAÇÃO

CONTRATANTE: SERVIÇO AUTÔNOMO DE ÁGUA E ESGOTO DE SÃO CARLOS - SAAE

CONTRATADA: _____

PREGÃO PRESENCIAL Nº: _____/2023 – **PROCESSO Nº** 4544/2022

OBJETO: Contratação de empresa especializada para fornecimento de material e mão de obra para a substituição de estrutura de entrada de energia da Estação de Tratamento de Esgoto – ETE Monjolinho e, atualização do padrão para atender as normas técnicas da CPFL (EMCF-ESC-Chaves faca em fim de linha), conforme GED 15994 DES.6.5, folhas 11-14, em conformidade com o Edital de Pregão Presencial epigrafado.

ADVOGADOS: (*) _____

Na qualidade de Contratante e Contratado, respectivamente, do Termo acima Pelo presente TERMO, nós, abaixo identificados:

1. Estamos CIENTES de que:

- a) o ajuste acima referido, seus aditamentos, bem como o acompanhamento de sua execução contratual, estarão sujeitos a análise e julgamento pelo Tribunal de Contas do Estado de São Paulo, cujo trâmite processual ocorrerá pelo sistema eletrônico;
- b) poderemos ter acesso ao processo, tendo vista e extraindo cópias das manifestações de interesse, Despachos e Decisões, mediante regular cadastramento no Sistema de Processo Eletrônico, em consonância com o estabelecido na Resolução nº 01/2011 do TCESP;
- c) além de disponíveis no processo eletrônico, todos os Despachos e Decisões que vierem a ser tomados, relativamente ao aludido processo, serão publicados no Diário Oficial do Estado, Caderno do Poder Legislativo, parte do Tribunal de Contas do Estado de São Paulo, em conformidade com o artigo 90 da Lei Complementar nº 709, de 14 de janeiro de 1993, iniciando-se, a partir de então, a contagem dos prazos processuais, conforme regras do Código de Processo Civil;
- d) as informações pessoais dos responsáveis pela contratante estão cadastradas no módulo eletrônico do “Cadastro Corporativo TCESP – CadTCESP”, nos termos previstos no Artigo 2º das Instruções nº01/2021, conforme “Declaração(ões) de Atualização Cadastral” anexa (s);
- e) é de exclusiva responsabilidade do contratado manter seus dados sempre atualizados.

2. Damo-nos por NOTIFICADOS para:

- a) O acompanhamento dos atos do processo até seu julgamento final e consequente publicação;
- b) Se for o caso e de nosso interesse, nos prazos e nas formas legais e regimentais, exercer o direito de defesa, interpor recursos e o que mais couber.

São Carlos, ____ de _____ de 2023.

CONTRATANTE:

**AUTORIDADE MÁXIMA DO ÓRGÃO;
RESPONSÁVEL PELA HOMOLOGAÇÃO DO CERTAME;
RESPONSÁVEL QUE ASSINOU O AJUSTE e
ORDENADOR DE DESPESAS DA CONTRATANTE**

Nome:

Cargo:

CPF:

Assinatura:

CONTRATADA:

Nome e cargo:

E-mail institucional:

E-mail pessoal:

Assinatura:

(*) *Facultativo. Indicar quando já constituído, informando, inclusive, o endereço eletrônico.*